

PROFIMAT PLUS AT 3/4" - 2"



Αυτοκαθαριζόμενο φίλτρο νερού, θερμοκρασίας λειτουργίας έως 30°C με μηχανισμό αναστροφής της ροής και πιστοποίηση για πόσιμο νερό βάσει των Γερμανικών κανονισμών DVGW - TUV - DIN 19632

Τοποθετείται στην κεντρική παροχή του δικτύου και φιλτράρει το νερό από τα αιωρούμενα σωματίδια τα οποία συγκρατεί στο ανοξείδωτο πλέγμα που διαθέτει. Προστατεύει αποτελεσματικά τις υδραυλικές εγκαταστάσεις, οικιακές συσκευές, βρύσες κ.λπ.

Διαθέτει χρονοκινητήρα που ρυθμίζεται σε πέντε διαφορετικούς χρόνους: ανά τέσσερις ώρες, οκτώ ώρες, εικοσιτέσσερις ώρες, εβδομάδα, μήνα. Ανάλογα την επιβάρυνση του νερού με αιωρούμενα σωματίδια επιλέγουμε τον ρυθμό πλύσης του φίλτρου. Ο καθαρισμός γίνεται αυτόματα χωρίς καμία παρέμβαση δική μας, ενώ υπάρχει πάντα η δυνατότητα καθαρισμού του φίλτρου με το πάτημα ενός κουμπιού. Διαθέτει λυχνίες ελέγχου και παρακολούθησης του προγράμματος, όπως επίσης και ηχητικό σήμα συναγερμού. Κατόπιν παραγγελίας



διατίθεται και ηλεκτρονικό για την παρακολούθηση του φίλτρου εξ αποστάσεως. Για την αυτόματη λειτουργία του φίλτρου απαιτείται ρεύμα και μόνιμη αποχέτευση.

Μέθοδος φίλτρανσης

Το νερό εισέρχεται στο φίλτρο μέσω της ορειχάλκινης βάσης γρήγορης εφαρμογής quickset (πατέντα JUDO) και περνά πρώτα από ένα αραιότερο πλέγμα το οποίο βρίσκεται στη βάση της σίτας και συγκρατεί τα μεγαλύτερα φερτά (πετραδάκια κ.λπ.). Στη συνέχεια, φιλτράρεται από ανοξείδωτο πλέγμα ιδιαίτερα στενό που μπορεί κατόπιν επιλογής σας να φτάσει έως 0,03 mm. Οι επιλογές στο διάκενο πλέγματος είναι οι εξής: 0,1 mm(standard), 0,03mm, 0,32mm, 0,5mm κατόπιν παραγγελίας. Το πλέγμα με διάκενο 0,1mm(standard) έχει επιπλέον επίστρωση αργύρου για αντιβακτηριδιακή προστασία.



Επαργυρωμένη σίτα
αντιμικροβιακής
προστασίας



Σύστημα σημειακής
αναρρόφησης για
τέλειο καθαρισμό
του φίλτρου



Τέλειος καθαρισμός του φίλτρου

Μέθοδος καθαρισμού



Η μέθοδος καθαρισμού βασίζεται στην διαδικασία της αναστροφής της ροής του νερού.

Στο επάνω μέρος του φίλτρου ο κινητήρας κινεί τον ειδικό μηχανισμό τριών βραχιόνων σημειακής αναρρόφησης (πατέντα JUDO για μέγιστη απόδοση καθαρισμού) περιμετρικά του πλέγματος και αναρροφά με ανάστροφη ροή του νερού όλη την μάζα των σωματιδίων που έχουν εγκλωβιστεί επάνω του. Όταν ο μηχανισμός περιστροφής ξεκινά να καθαρίζει, αυτόματα ανοίγει η αποχέτευση του φίλτρου στο κάτω μέρος και αποβάλλει την μάζα των σωματιδίων μαζί με μία μικρή ποσότητα νερού. Ο καθαρισμός διαρκεί περίπου δύο λεπτά και όταν ο μηχανισμός περιστροφής καλύψει όλη την επιφάνεια του πλέγματος, αυτόματα περιστρέφεται προς τα πίσω μέχρι να τερματίσει. Τότε, αυτόματα κλείνει η αποχέτευση του φίλτρου και το πλέγμα έχει καθαρίσει.

Σημαντικό επίσης είναι ότι ο καθαρισμός του φίλτρου γίνεται χωρίς να διακόπτεται η παροχή νερού.

Σημαντικότερα πλεονεκτήματα

- Αυτόματος καθαρισμός του φίλτρου χωρίς καμία παρέμβαση σε χρόνο που εμείς επιλέγουμε
- Ο καθαρισμός του φίλτρου γίνεται χωρίς να διακόπτουμε την παροχή του νερού
- Διάφανο περίβλημα για εύκολη αναγνώριση ακαθαρσιών στην σίτα του φίλτρου
- Ταυτόχρονος καθαρισμός του γυαλιού εσωτερικά με τους τρεις πατενταρισμένους υαλοκαθαριστήρες πάνω στον μηχανισμό περιστροφής του φίλτρου
- Προφύλαξη από τα μικρόβια χάρη στην ανοξειδωτή σίτα με επίστρωση αργύρου
- Δεν χρειάζεται αλλαγή φύσιγγας
- Μεγάλη διάρκεια ζωής - Οικονομικό - Λειτουργία χωρίς προβλήματα
- Λειτουργικά ελεγμένη ποιότητα Made in Germany

Ποιότητα κατασκευής

Τα υλικά τα οποία χρησιμοποιούνται για την κατασκευή του φίλτρου παρουσιάζουν φυσική, χημική και αντιδιαβρωτική αντίσταση στα φορτία τα οποία μπορεί να υπάρχουν στο πόσιμο νερό και ικανοποιούν τα απαιτούμενα DIN EN 13443-1 και DIN 19628 πρότυπα (φίλτρα μηχανικής λειτουργίας στις εγκαταστάσεις νερού). Όλα τα υλικά είναι ασφαλή από πλευράς υγιεινής. Τα πλαστικά ικανοποιούν την οδηγία KTW της γερμανικής περιβαλλοντικής υπηρεσίας και το DVGW, φύλλο εργασίας W270. Τα μεταλλικά υλικά ικανοποιούν τις απαιτήσεις του προτύπου DIN 50930-6 (επίδραση στην ποιότητα του πόσιμου νερού). Η Γερμανική κατασκευάστρια εταιρεία JUDO με εμπειρία 75 και πλέον χρόνων στην δημιουργία και κατασκευή φίλτρων και συστημάτων επεξεργασίας νερού καθιστά τη σειρά φίλτρων PROFIMAT A/T κορυφαία σας επιλογή.

Πιστοποιήσεις συσκευής



Τεχνικά χαρακτηριστικά

ΤΥΠΟΣ PROFIMAT A/T	3/4"	1"	1 1/4"	1 1/2"	2"
ΙΚΑΝΟΤΗΤΑ ΠΑΡΟΧΗΣ (m ³ /h)	4,1	4,7	5,3	13,0	16,0
ΜΕΓΙΣΤΗ ΠΤΩΣΗ ΠΙΕΣΗΣ (bar)	0,2	0,2	0,2	0,2	0,2
ΜΕΓΙΣΤΗ ΠΙΕΣΗ (bar)	16	16	16	16	16
ΔΙΑΚΕΝΟ ΠΛΕΓΜΑΤΟΣ (mm)	0,1	0,1	0,1	0,1	0,1
ΒΑΡΟΣ (kg)	6,0	6,0	6,0	12,0	12,0
ΔΙΑΣΤΑΣΕΙΣ ΣΥΣΚΕΥΑΣΙΑΣ (mm) (ΜΗΚΟΣ / ΥΨΟΣ / ΠΛΑΤΟΣ)	590/220/230	590/220/230	590/220/230	620/240/290	620/240/290
ΚΩΔΙΚΟΣ JPF A/T	8020104	8020105	8020106	8307012	8307013

Η σίτα διατίθεται και στις ακόλουθες διαστάσεις: 0,03 / 0,32 / 0,5 mm

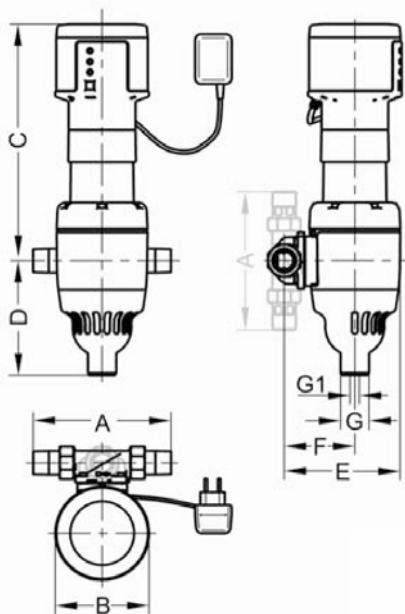

Modell		A	B	C	D	E	F	G	G1
JPF ⁺ -A/T	3/4"	180	133	335	165	165	100	40	14
JPF ⁺ -A/T	1"	195	133	335	165	165	100	40	14
JPF ⁺ -A/T	1 1/4"	230	133	335	165	170	105	40	14
JPF ⁺ -A/T	1 1/2"	252	158	402	97	207	129	20	14
JPF ⁺ -A/T	2"	280	158	402	97	215	137	20	14

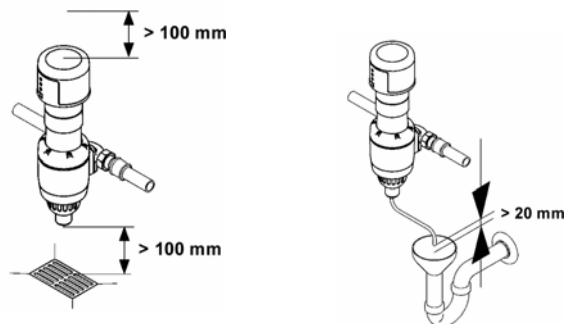

Πίνακας Ανταλλακτικών JPF⁺-A 3/4" - 1 1/4"

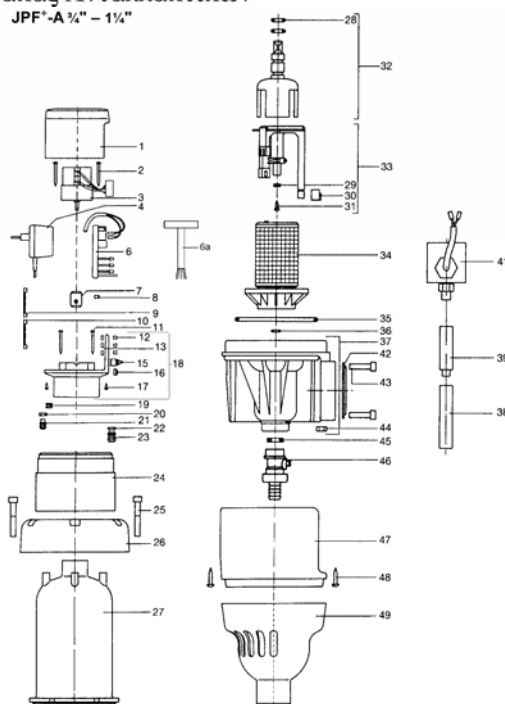

Πίνακας Ανταλλακτικών JPF⁺-A 1 1/2" - 2"

